

HOJA DE ESPECIFICACIONES DE PRODUCTO



Características Generales

Marca : EPCOM Industrial

Código : C/HL-U

Descripción : Cople para Instalación de Estrobo
220-100-XX con base HLU en Torre.

Características Físicas

Material : Lamina de Acero rolado

Calibre : 14

Color : Beige

Aplicación : Exterior

Características Especiales:

Pintura en polvo electrostática

Características Dimensionales

Ancho : 129 mm

Altura : 36 mm

Peso : 0.26 Kg

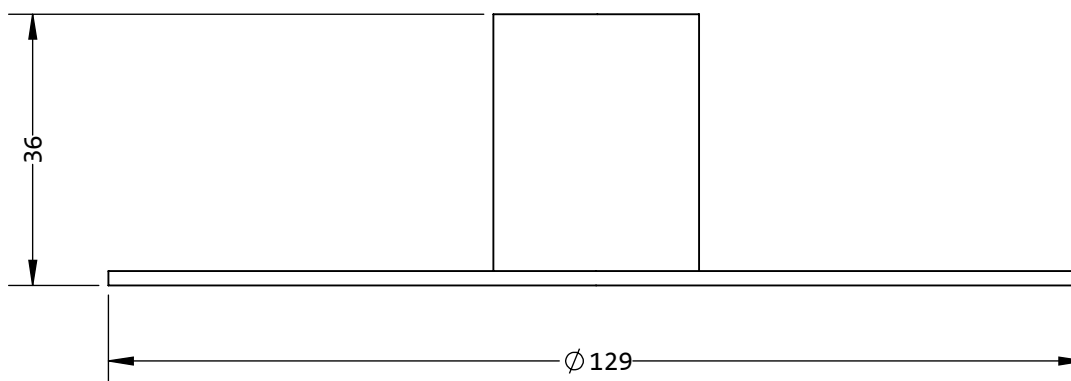
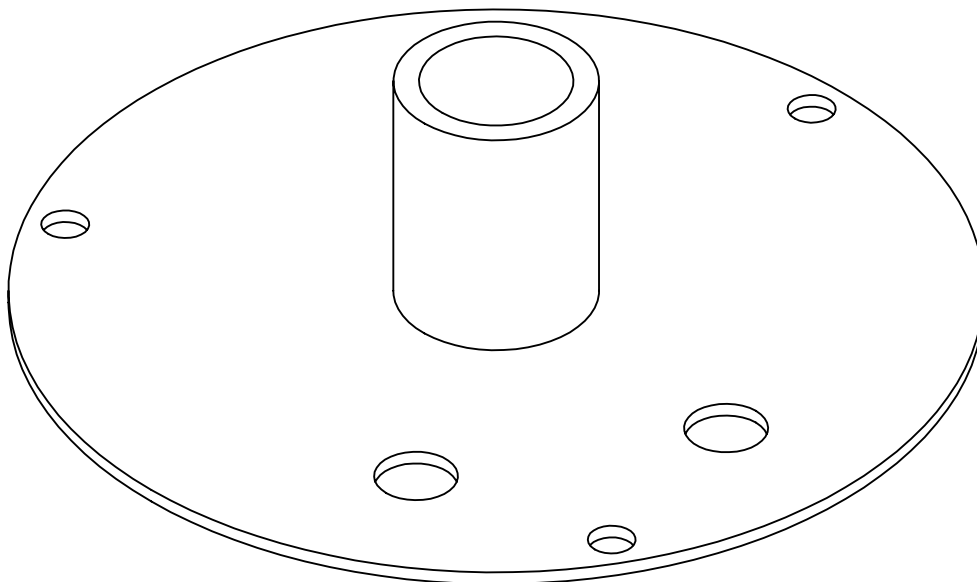

Fecha de Revisión : 26/05/13 Rev : 002

Elaboro : S. Quintana

Descripción de rev :
Cambio de sistema

Autorizo :

Documento de Referencia : DOC 7.5.1 003/106 MTM

*Los colores de los productos pueden cambiar por mejoras técnicas.

*El peso declarado de los equipos es sin accesorios y sin embalaje.

EQUIPOS PROFESIONALES DE COMUNICACIÓN, S.A DE C.V
Méndez 2001, Col. Pacífico, C.P. 31030, Tel. 614-4120126